

Nedmontering och Reparation av Koppling Typ ELSN

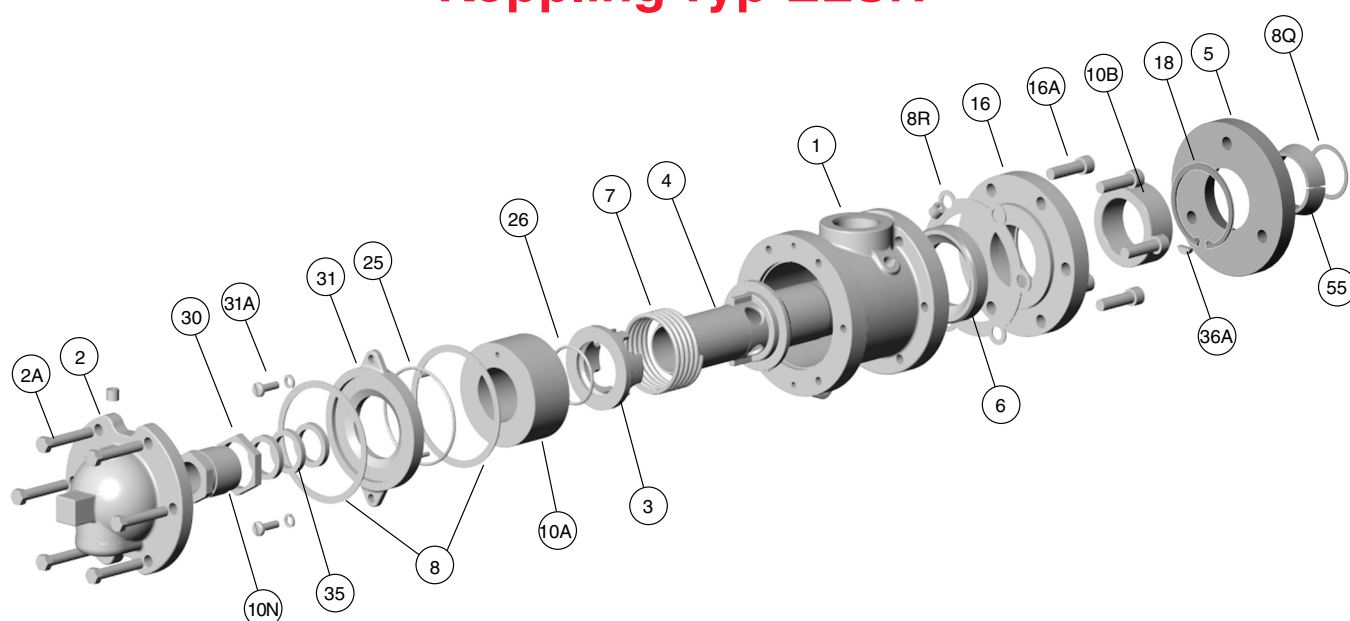

Typ ELSNARQ

Reparationssats innehåller:

Pos Nr.	Antal	Benämning
3A	1	O-ring
6	1	Tätningring
6A	1	Främre guide
6B	1	Bakre guide
8	2	Packning
8R	1	Packning
35	1	Packningsfläta
31C	1	O-ring

NEDMONTERING OCH ISÄRTAGNING:

STEG 1:

Stäng ventiler på inlopp samt utloppsledning, lossa slangarna för in- respektive utlopp.

STEG 2:

Ta bort muttrar (5B) för att lossa Q-fläns (5), lossa den försiktigt så att delade ringen (55) inte ramlar ner. Drag försiktigt ut boxen från maskinen, ta den till reparationsverkstaden.

STEG 3:

Ta bort anslutningshuvudet (2) genom att lossa bultar (2A).

STEG 4:

Lossa assemblyplate (31) genom att försiktigt ta bort skruvar (31A), då fjädertryck finns bakom flänsen.

STEG 5:

Ta bort resterande delar, kom ihåg ordningsföljden. Delarna är: främre guide (6A), nippel (4) med pos. (3),

(7), (10) och (30), samt tätningring (6). Ta bort slitplattan (16), genom att lossa bultar (16A) och kontrollera tätningssyten på den. Om ytan är repad eller skadad skall slitplattan bytas ut.

STEG 6:

På andra sidan av slitplattan finns den bakre guiden (6B), ta bort låsringen (16B) för att byta guiden. Behåll kilen (36A). När tätningssyten byts bör guider och o-ringar också bytas.

STEG 7:

Rengör alla packningsytor.

STEG 8:

Skjut av fjäderhållaren (3) från nippeln (4). Inuti fjäderhållaren sitter en o-ring (3A). Ta bort den och rengör o-ringsspåret med stålull. Rengör även o-ringens tätningssyta på nippeln (4).

STEG 9:

I änden av nippeln (4) finns packnings glanden (10). Lossa låsmuttern (30) så att glanden kan tas bort. Gånga ur glanden och ta ur den gamla packningsflätan. Kontrollera nippelns tätningssytor, så att den är fri från repor och märken. Om den är sliten skall den ersättas av en ny nippel.

STEG 10:

På ena sidan av assemblyplate (31), finns ett o-ringsspår. Rengör det med stålull, inga repor eller andra skador får förekomma, då måste en ny assemblyplate användas.

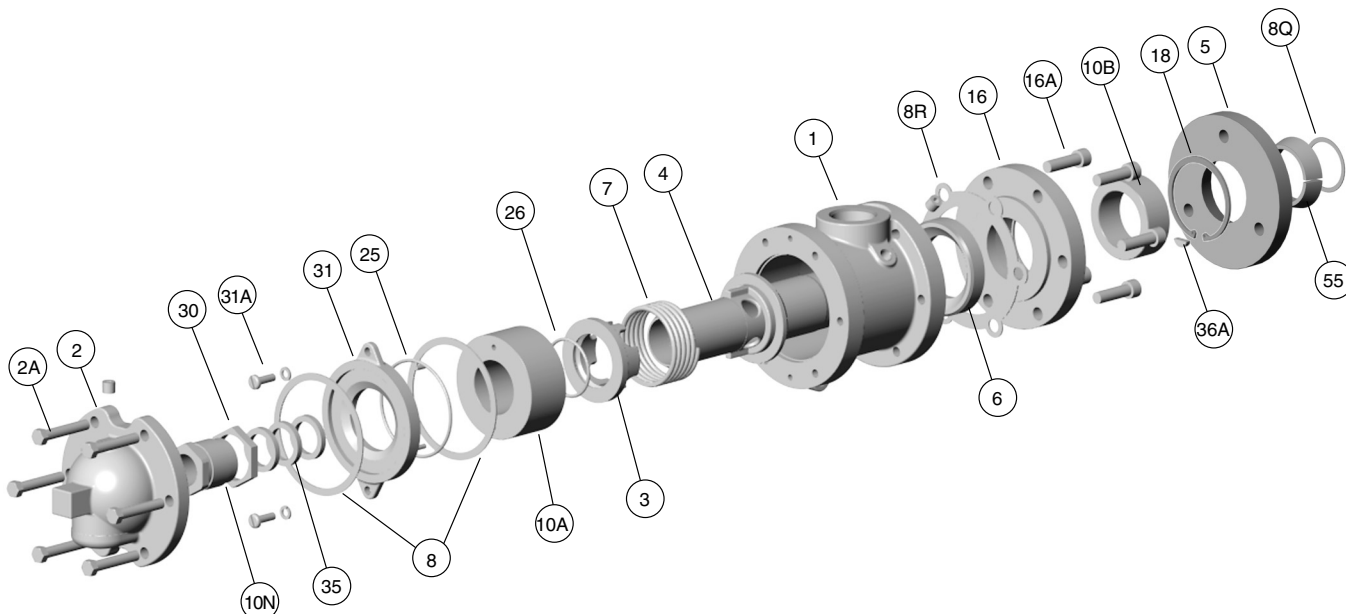

STEG 11:

Installera en ny guide (6B) i slitplattan (16). Kontrollera att kilen sitter på plats i slitplattan innan guiden skjuts på plats. Lås fast guiden med låsringen (16B). Fäst slitplattan i boxhuset med ny packning (8R) och bultar (16A).

STEG 12:

Vänd boxhuset med slitplattan nedåt, lägg försiktigt i en ny tätning (6) med den plana sidan nedåt och den skålade uppåt. Var försiktig då tätningens ring lätt kan skadas.

STEG 13:

Sätt tillbaka nippeln (4) och fjädern (7) i boxhuset.

STEG 14:

Sätt i en ny o-ring (3A) i fjäderhållaren (3) och skjut den på nippeln med fjäderstyrningen nedåt.

STEG 15:

Sätt på en ny främre guide (6A) på nippeln med hålen för styrpinnarna uppåt.

STEG 16:

Placera en ny o-ring (31C) i spåret i assemblyplate (31)

STEG 17:

Placera en ny packning (8) på boxhuset.

STEG 18:

Installera assemblyplate (31) i boxhuset, innan den pressas ner så att skruvarna (31A) kan fästas, måste låspinnarna för guiden riktas in noggrant så att inte guiden skadas.

MONTERING:

STEG 19:

Innan boxen monteras på maskinen, måste en ny kopparpackning (8Q) placeras i axeltappsflänsen.

STEG 20:

Skjut på Q-flänsen på nippeln.

STEG 21:

Placera den delade ringen (55) i spåret på nippeln (4), håll dem på plats genom att skjuta över Q-flänsen.

STEG 22:

Skjut boxen försiktigt över sifonröret, tills den bottnar i axeltappsflänsen. Fäst Q-flänsen ordentligt i axeltappsflänsen.

Det skall uppstå ett glapp på några millimeter mellan flänsarna, kontrollera att det är lika stort runt om.

STEG 23:

Installera ny packningsfläta i packningsglanden.

STEG 24:

Dra åt glanden (10) med momentnyckel till ca 40Nm. Lås med låsmutter (30). Fäst anslutnings-huvudet (2) med bultar och ny packning (8).

Fäst slangar för in- och utlopp, öppna ventilerna.

Nu är boxen färdig för drift.

Kadant Johnsongarantin

Kadant Johnsons produkter tillverkas efter hög kvalitetsstandard. Du vill ha produktionsresultat: det är det, som vi tillhandahåller. Kadant Johnson lämnar ett års garanti, räknat från leveransdatum, på sina produkter mot material- och tillverkningsfel. Det förstås och accepteras uttryckligen att Kadant Johnsons ansvar begränsas till reparation eller ersättningsleverans av lika stort antal felfria produkter efter Kadant Johnsons eget val.

KADANT
JOHNSON

www.kadantjohnson.com