

## Demontage en reparatie van verbindingen van het type C-Cast Joint

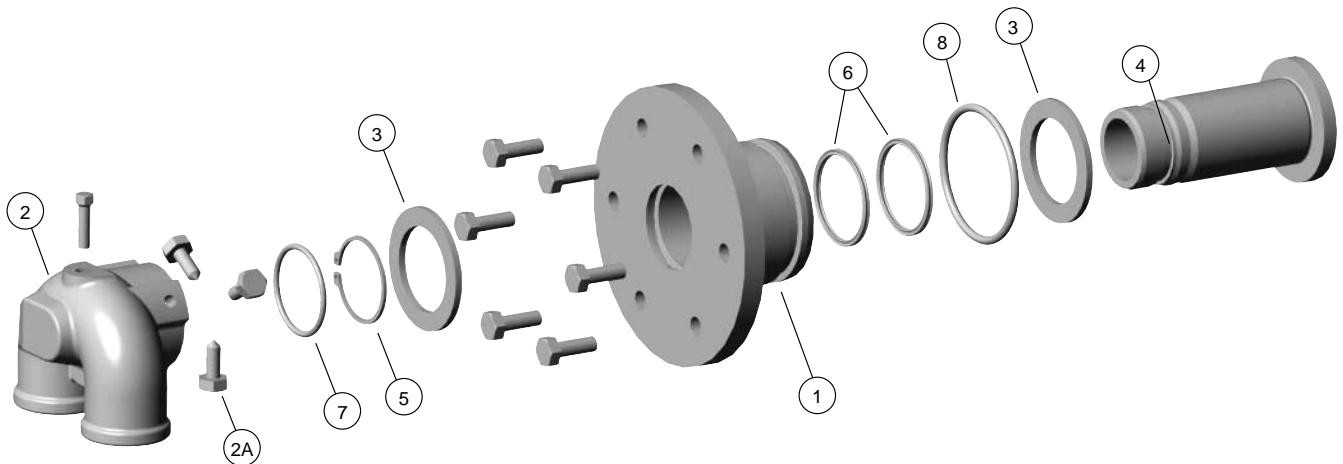

### Type CJID

Wanneer u een reparatieset bestelt, dient u de maat, het model en het onderdeelnummer op de flens van de afdichtkop te vermelden.

### LEVERBARE REPARATIESETS VOOR AFDICHTKOPPEN:

Jointmaat	Bestelnummer reparatieset
3/4"	RK-3200 CJI
1"	RK-3300 CJI
1-1/2"	RK-3500 CJI

### ER ZIJN REPARATIESETS LEVERBAAR DIE BESTAAN UIT:

Artikel	Aantal	Beschrijving
2A	3	Zeskantbout
3	2	Glijdkraag
5	1	Borgring
6	2	Quad afdichtingsringen*
7	1	O-ring
8	–	O-ring**
	1 Tube	CSS800-2, nippelvet
	1 Tube	CSS800-1, O-ring smeermiddel
	0,5 ml	Schroefdraadborgmiddel

\* Geregistreerd handelsmerk van de Minnesota Rubber Co.

\*\* Hoeveelheden en maten afhankelijk van de toepassingseisen. Moeten apart worden gesteld.

OPMERKING: Neem altijd alle veiligheidsvoorschriften van uw bedrijf in acht, wanneer u werkt aan Kadant Johnson afdichtingskoppen. Deze procedure werd geschreven zeker

te stellen dat de maximaal mogelijk levensduur van de in een hals geplaatste draaiende afdichtingskop wordt bereikt door middel van een correcte montage van kritische componenten. De afdichting mag niet worden gedemonteerd en gemonteerd zonder gebruik te maken van een nieuwe pakking.

### DEMONTAGE:

#### STAP 1.

Sluit de inlaat- en uitlaatkleppen.

#### STAP 2.

Draai de drie zeskantbouten los (2A). Dit stelt u in staat om de kop te verwijderen (2).

#### STAP 3.

Verwijder de borgring (5) en de externe glijdkraag (3). Druk de nippel (4) door de behuizing (1) en verwijder de andere glijdkraag van de nippel.

#### STAP 4.

Verwijder de oude Quad afdichtingsringen (6) en let op dat u daarbij niet de groef beschadigt waar zij in liggen.

Reinig alle onderdelen met een oplosmiddel en een schuursponsje. Grondig afdrogen. Inspecteer de nippel (4) op beschadigingen. Indien er slijtage is van de plaat op de plek waar de Quad afdichtingsringen lopen of op de nippelbuis, vervang dan de nippel (4).

Inspecteer de boring van de behuizing, waar de nippel in draait en de groeven voor de Quad afdichtingsringen. Vervang de behuizing (1) als er tekenen van slijtage zijn in deze gedeelten.

## **MONTAGE:**

### **STAP 5.**

Installeer twee nieuwe Quad afdichtingsringen (6) in de groeven van de behuizing en smeer de binnendiameter van de behuizing en het uiterste uiteinde van de nippel in met ccast smeermiddel CSS800-2.

### **STAP 6.**

Vet één glijdkraag (3) licht in en schuif hem op de nippelbuis (4) totdat hij tegen de nippelflens rust.

### **STAP 7.**

Schuif de nippel door de behuizing.

### **STAP 8.**

Vet de tweede glijdkraag (3) licht in met het ccast smeermiddel en schuif hem op de nippel. Borg hem met de borgring (5).

### **STAP 9.**

Wis alle vet van het einde van de nippel.

### **STAP 10.**

Installeer een nieuwe o-ring (7) in de kop (2).

### **STAP 11.**

Smeer het einde van de nippel (4) met helder o-ring siliconensmeermiddel CSS800-1.

### **STAP 12.**

Schuif de kop (2) over de nippel (4).

### **STAP 13.**

Breng „schroefdraadborgmiddel” (Loctite 242) aan op de schroefdraden van de drie zeskantbouten en draai deze in de kop, waardoor deze aan de nippel wordt vastgezet.

Ten tijde van de installatie op uw sproeier installeert u een o-ring (8) in de behuizinggroef. Smeren met het o-ring smeermiddel CSS800-1.

Deze o-ring staat niet in de lijst van reserveonderdelen, omdat de maat afhankelijk is van het machinetype en apart moet worden besteld.

---

#### De Kadant Johnson Garantie

Kadant Johnson producten worden gebouwd volgens hoge kwaliteitsnormen. Prestaties zijn datgene wat u verlengt: dat is wat wij leveren. Kadant Johnson biedt voor zijn producten voor een periode van één jaar vanaf de verzendingsdatum een garantie tegen materiaalgebreken en productiefouten. Er is uitdrukkelijk begrepen en overeengekomen dat de aansprakelijkheid van Kadant Johnson beperkt blijft tot de reparatie van het product of de vervanging daarvan – naar eigen inzicht van Kadant Johnson – door eenzelfde aantal niet-defecte producten.

**KADANT**  
JOHNSON

[www.kadantjohnson.com](http://www.kadantjohnson.com)