

Instrucciones de instalación para Juntas Tipo PT – Serie 6000

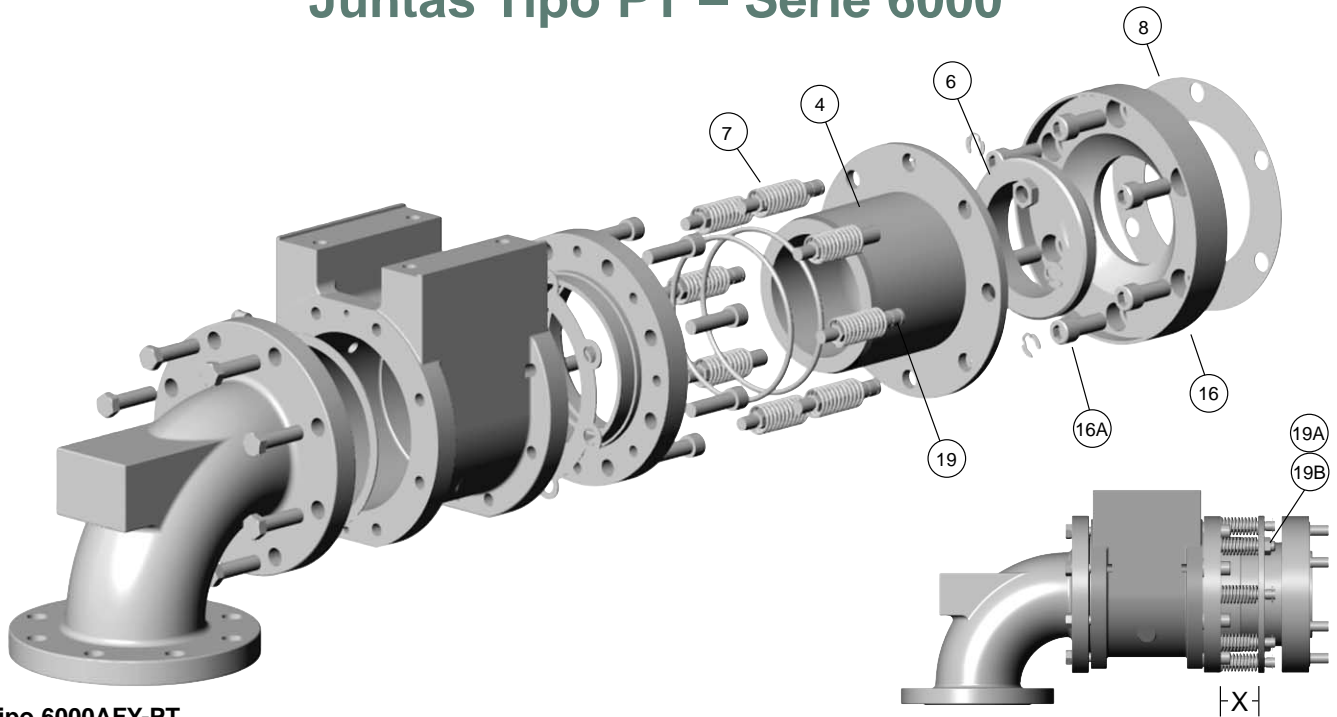

Tipo 6000AFY-PT

NOTA: siga todos los procedimientos de seguridad de su empresa siempre que trabaje con juntas rotativas Kadant Johnson y lea todas las instrucciones antes de proceder.

Remítase a los gráficos de instalación suministrados por Kadant Johnson junto a su junta de rotación para identificar las distintas piezas. Si tiene otras preguntas, favor de contactar su representante Kadant Johnson o directamente a Kadant Johnson.

PASO 1

Asegúrese de que todas las superficies de la junta del secador y todos los agujeros roscados están limpios y no hay residuos externos en ellos antes de empezar el proceso de instalación. Vuelva a hacer la rosca de los agujeros de rosca para conseguir así un buen acoplamiento.

PASO 2

Mediante la junta y los tornillos que se le han proporcionado, fije la brida **filler** (si aplicable) al extremo del gorrón.

PASO 3

Instale la placa de fondo (16) en la brida **filler** usando los tornillos (16A) y la junta (8) que se le han proporcionado.

PASO 4

Hay dos modos pretensar los resortes de la junta (7). En el caso de que **la junta esté equipada con dos pasadores roscados (19A)**, gire las contratuerzas hexagonales (19A) hacia dentro hasta que la distancia (X) sea igual a la distancia "set-up" indicada en el "blueprint" (si no dispone del "blueprint", por favor, contacte con la fábrica para conocer cual es la distancia adecuada).

En el caso de que **la junta no esté equipada con pasadores roscados**, se tensarán los resortes durante el proceso de montaje de la junta.

PASO 5

Coloque un aro de grafito (6) en el área de encaje de la placa de fondo (16). Levante y sujete mediante tornillos de casquete, pero sin apretarlos, la junta al soporte superior. Para hacerlo debe usar tornillos de casquete. Deslice la junta hacia dentro hasta que esté en contacto firme con el aro de grafito y asegúrese de que el aro de estanqueidad está centrado en la boquilla (4).

En el caso de que los resortes no hayan sido pretensados, mueva la junta hacia dentro hasta que la distancia (X) sea igual a la distancia indicada en el "blueprint" (si no dispone de "blueprint", póngase en contacto con la fábrica para conocer la distancia adecuada). Ahora fije los sujetadores.

PASO 6

En caso de que la junta esté equipada con dos pasadores roscados, afloje y saque las tuercas hexagonales (19B) de los pasadores.

PASO 7

Conecte la tubería al cabezal de la junta. La instalación se ha completado. A medida que el aro de grafito se vaya desgastando, el resorte se alargará, es decir, la distancia X será mayor. Si no se hace nada, la brida de la boquilla acabará por contactar con los aros de retención en los pasadores del resorte (19), lo que provocará que en la junta haya escapes. Para evitar estos escapes, deberían sustituirse los aros de estanqueidad cuando la distancia (X) es igual a la distancia "**worn**" indicada en el "blueprint". Para reemplazar los aros de estanqueidad deberían seguirse las instrucciones indicadas en los boletines de reparaciones de Kadant Johnson ("Kadant Johnson Repair Bulletins").

Las distancias sirven como referencia únicamente y pueden variar. Si los necesita, disponemos de dibujos certificados. Por favor, remítase al Kadant Johnson Drawing número A37640 para conocer las magnitudes de par de apriete recomendadas en cada caso.

La garantía Kadant Johnson

Los productos Kadant Johnson se elaboran con un elevado nivel de calidad. Si lo que desea es rendimiento, eso es precisamente lo que nosotros le proporcionamos. Los productos Kadant Johnson tienen una garantía contra defectos en materiales y fabricación por un período de un año a partir de la fecha de envío. Se entiende y acuerda expresamente que el límite de la obligación contraída por Kadant Johnson será, por decisión única de Kadant Johnson, la reparación o nuevo suministro de producto no defectuoso de la misma calidad.

KADANT
JOHNSON

www.kadantjohnson.com